

# Installationsanleitung Installation Instructions

## EUSPA-T123-3+1-12.5-FM

Artikelnummer 2811411

## EUSPA-T123-3+1-7.5-FM

Artikelnummer 2811412

# ELTROPA

RoHS COMPLIANT  CE

@Mitegro GmbH • All rights reserved  
590 069 300 Rev.A / 250129

Die enthalten Informationen in diesem Dokument können jederzeit ohne Vorankündigung geändert werden.

### DEUTSCH

Bitte lesen Sie die folgenden Angaben vor Installation der Überspannungsschutzgerät:

- Sicherstellen, dass die Systemspannung und -konfiguration auf dem Etikett für die Anwendung geeignet ist.
- Stromschlaggefahr – Installation und Wartung sollten nur vom Fachmann durchgeführt werden.
- Gerät vor der Installation oder Wartung/Reparatur von spannungsführenden Leitungen trennen.
- Die Sicherheitsvorschriften und -regeln für alle an Stromleitungen angeschlossenen Geräte sind stets zu befolgen. Vor Ort geltende Normen und Sicherheitsvorschriften befolgen.
- Vor der Installation ist die externe mechanische Unversehrtheit des Geräts sicherzustellen. Produkte mit sichtbaren Schäden dürfen nicht installiert werden.
- Das Gerät ist nur für den Betrieb innerhalb der angegebenen Grenzwerte zugelassen. Wird das Gerät geöffnet oder manipuliert, erlischt die Garantie.
- Anschlussleitungen sollten so kurz wie möglich gehalten werden, dürfen keine Schleifen enthalten und nicht länger 0,5 m sein.

### ENGLISH

Please read the following before installing your Surge Protective Device:

- Verify the system voltage and configuration on the label if it is appropriate for the application.
- Risk of Electric Shock – Installation and maintenance should be performed by qualified personnel only.
- Disconnect from energized circuits before installing or servicing.
- Safety rules and regulations applicable to all devices connected to power lines should always be followed. National standards and safety regulations must be followed.
- The external mechanical integrity of the device must be checked before installation. Products with visible damage should not be installed.
- Its use is only permitted within the limits shown and stated in these installation instructions. Opening or tampering with the device invalidates the warranty.
- Connecting leads shall be kept as short as possible, without loops and not exceed 0.5m in total length per SPD.



**TECHNISCHE DATEN  
TECHNICAL DATA**

Produktname / Product name:	EUSPA-T123-3+1-12.5-FM	EUSPA-T123-3+1-7.5-FM
$U_n / U_n$ (AC) (50-60Hz)	240V + 6%	240V + 6%
$U_c$ (AC)	255V / 305V	255V / 305V
$I_n$ (8/20)	20kA / 50kA	20kA / 50kA
$I_{max}$ (8/20)	50kA / 100kA	50kA / 100kA
$I_{imp}$ (10/350)	12.5kA / 50kA	7.5kA / 30kA
$U_p$	1500V / 1500V	1500V / 1500V
$I_{cw}$ (8/20)	3kA / 3kA	3kA / 3kA
$U_{oc}$ (1.2/50)	6kV / 6kV	6kV / 6kV
$I_n$	25kA / 100A	25kA / 100A
$I_{SCCR}$ / Versicherung / Backup fuse	25kA / 250A gG fuse	25kA / 160A gG fuse
$I_{FE}$	< 5 $\mu$ A	< 5 $\mu$ A
$T_a$	-40°C to +85°C [-40°F to +185°F]	
RH / Zulässige Luftfeuchtigkeit RH / Pollution Degree	5%...95% / 2	
Montageart / Mounting	35mm DIN rail, EN 60715	
Einsatzhöhe über NN (max) / Altitude (max)	4000m [13123ft]	
Anwendung / Anzahl der Ports / Schutzart IP Location / Number of ports / IP	Innen / 1 / 20 Indoor / 1 / 20 (built-in)	
Mindestabstand zu jeder leitenden Oberfläche Minimum distance from any conductive surface	0mm	

**FERNMELDEKONTAKT-STATUS  
REMOTE CONTACT STATES**

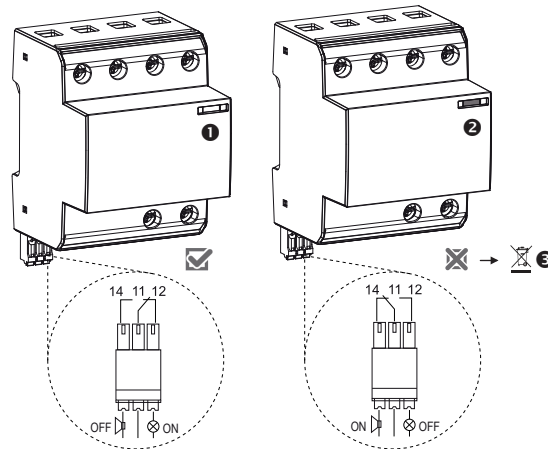

Fernmeldekontakt(e)-Status / RC contact(s) states	11-12	11-14
SPD-Modul(e) funktional / Installation ist geschützt SPD module(s) functional / installation is protected	Geschlossen Closed	Offen Open
SPD-Modul(e) nicht eingesteckt oder nicht funktional / Installation ist ungeschützt SPD module(s) unplugged or non-functional / installation is unprotected	Offen Open	Geschlossen Closed
AC	125V/1A	
DC	48V/0.5A	24V/0.5A
<b>Zeichenerklärung / Legend:</b>		
1	Grün / Green	
2	Nicht grün / Not green	
3	SPD ersetzen / Replace the SPD	

**VORSICHERUNG  
BACKUP FUSE**

EUSPA-T123-3+1-12.5-FM					
<b>Schutz gegen Kurzschluss / Protection against short circuit</b>					
$I_{SCCR} = 25kA$					
F1	$F1 \leq 250A$ gG	$F1 > 250A$ gG			
F2	F2 wird nicht benötigt / F2 not needed				
<b>Leiterdimension / Conductor Dimensioning (Cu: H07V-K, H07V-U, H07V-R)</b>					
F1	$\leq 40A$	63A — 80A	100A — 125A	160A — 250A	> 250A
F2	-	-	-	-	$\leq 250A$
S1	6mm <sup>2</sup>	10mm <sup>2</sup>	16mm <sup>2</sup>	25mm <sup>2</sup>	35mm <sup>2</sup>
S2	16mm <sup>2</sup>	16mm <sup>2</sup>	16mm <sup>2</sup>	25mm <sup>2</sup>	35mm <sup>2</sup>
EUSPA-T123-3+1-7.5-FM					
<b>Schutz gegen Kurzschluss / Protection against short circuit</b>					
$I_{SCCR} = 25kA$					
F1	$F1 \leq 160A$ gG	$F1 > 160A$ gG			
F2	F2 wird nicht benötigt / F2 not needed				
<b>Leiterdimension / Conductor Dimensioning (Cu: H07V-K, H07V-U, H07V-R)</b>					
F1	$\leq 40A$	63A — 80A	100A — 125A	> 160A	
F2	-	-	-	$\leq 160A$	
S1	6mm <sup>2</sup>	10mm <sup>2</sup>	16mm <sup>2</sup>	25mm <sup>2</sup>	
S2	16mm <sup>2</sup>	16mm <sup>2</sup>	16mm <sup>2</sup>	25mm <sup>2</sup>	

**ABMASS & FEHLERANZEIGE  
DIMENSIONS & FAULT INDICATION**

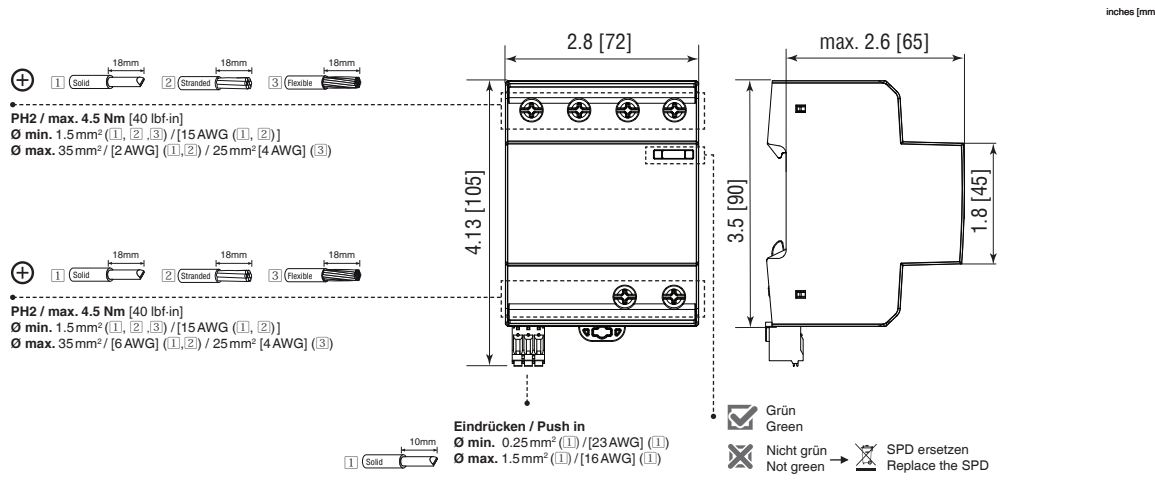

**SCHUTZKONFIGURATIONEN  
PROTECTION CONFIGURATIONS**

TN-S Verteilungsnetz / TN-S Network System

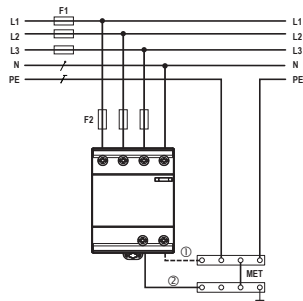

TT Verteilungsnetz / TT Network System

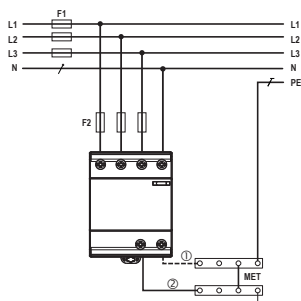

Bei Verbindungslänge  $\Phi > 0.5m$  Verbindung herstellen  $\Phi$ . / If length of connection  $\Phi > 0.5m$  make connection  $\Phi$ .

PE Schutzleiter / Protective Earth

PEN Schutzleiter / Protective Earth

SPD Leiter min. Querschnitt / SPD Conductor min. cross section

$\perp$  / PE

$\phi$  min 16mm<sup>2</sup>

L / N

$\phi$  min 6mm<sup>2</sup>

Art des Schutzes / Mode of protection:

3+1

L-N, N-PE